

LIEBHERR

LTR 1060

- Max. load torque 190 tm
- 15.6t Counterweight
- Modern data bus technique, 24 Volt DC, 2 batteries of 170 Ah each.

- 60t
- Telescopic up to 40.0m Boom
- Max. hoist height 54 m

- Maintenance free crawler tracks with 700mm wide triple grouser track pads.
- 10t, placement blocks at 5t each, mounting on crawler center section.



The Liebherr LTR 1060 combines the advantages of a telescopic crane with those of a crawler crane. The crawler travel gear delivers excellent off-road handling and manoeuvrability. In addition, the crane can move loads with great precision. The Advantages of a telescopic crane include its shorter set-up times, simpler transport and the variability of its boom system. Consider the possibilities...

SPECIFICATIONS

LIEBHERR LTR1060

DIMENSIONS

Length	11385mm
Width	3000mm Retracted 4800mm Extended
Height	3145mm
Weight	62600kg with 15000kg counter weight

CAPACITY

Max. capacity	60000kg at 2.0m
Max. working radius (main boom)	1,600kg at 36m
Max. lifting height (main boom)	40m

TRACK

Width	700mm
-------	-------

MIN. TRANSPORT WIDTH

Overall Track	4800mm
Overall Unit	3000mm

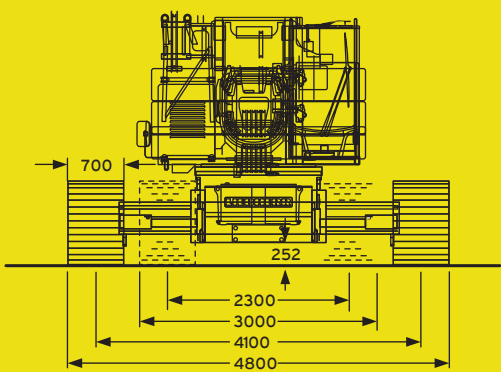
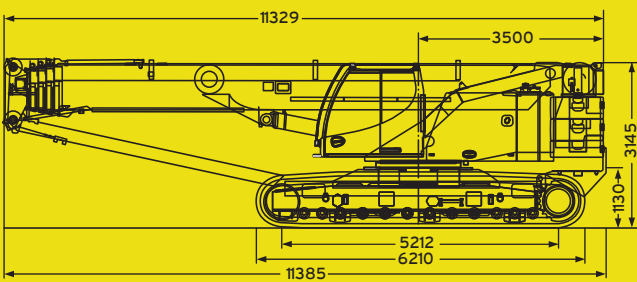

WORKING RANGE

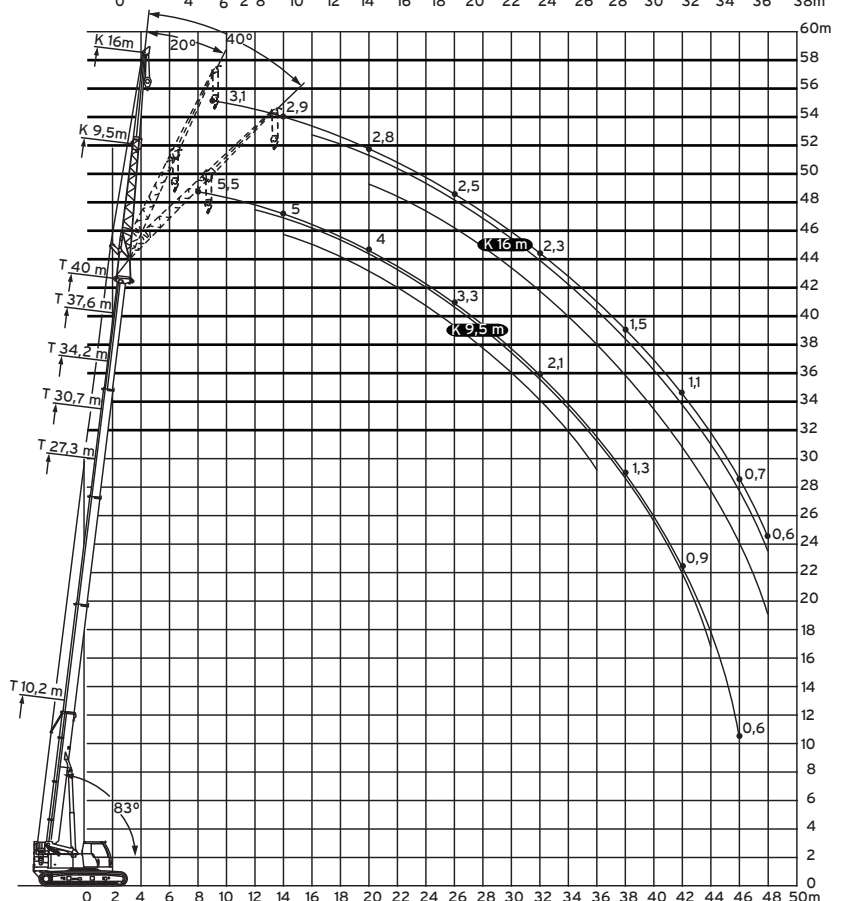
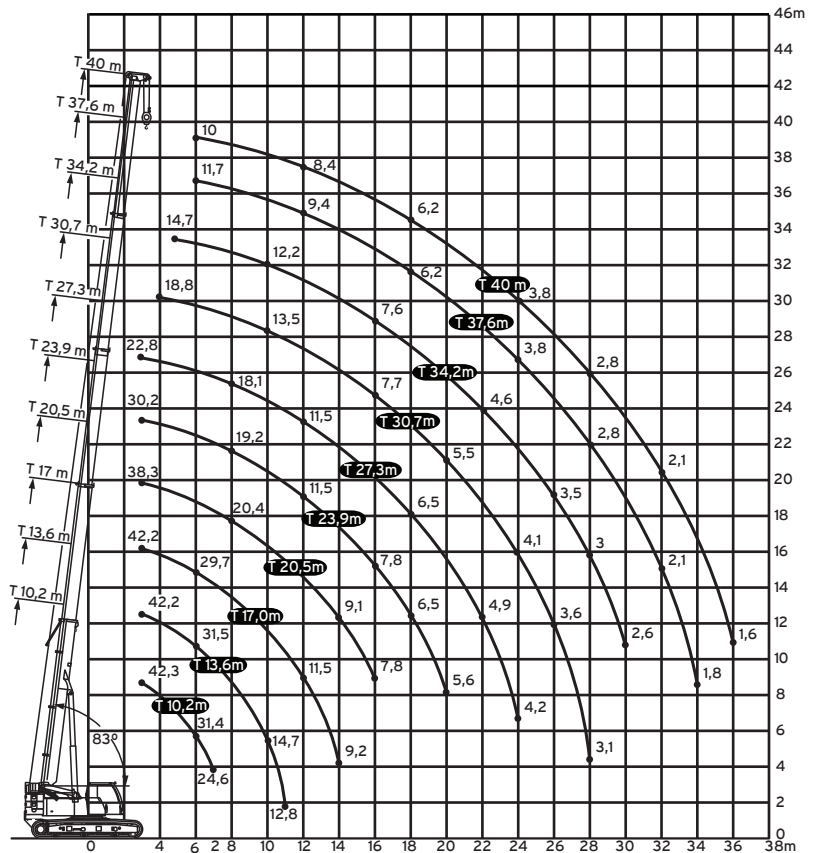

LOAD CHART

LIEBHERR LTR1060

LOAD CHART

MA INBOOM

m	10.2 Boom		13,6 Boom	17,2 Boom	20,5 Boom	23,9 Boom	27,3 Boom	30,7 Boom	34,2 Boom	37,6 Boom	40,0 Boom	m
	*											
2	60	55,7	41,8	41,4	37,2							2
2,5	56,4	52,6	42,2	41,8	38	29,8						2,5
3	51,6	49,8	42,2	42,2	38,3	30,2	22,8					3
3,5	42,3	46,6	42,3	41,3	38,1	30,2	23,3					3,5
4	34,1	43,5	41,6	39	37,1	30,2	23,7	18,8				4
4,5	28,4	40,2	38,8	36	33,8	30,2	23,9	19,1	14,7			4,5
5	24,3	36,8	35,5	33,4	31,5	30,1	23,7	19,1	14,9			5
6	17,7	31,7	31,6	30	28,5	27	21,9	18,4	14,9	11,7	10	6
7	13,4	25,2	25,6	25,2	24,4	22,9	20,1	17,1	14,4	11,6	10,1	7
8			21	21,1	20,8	19,6	18,3	15,9	13,7	11,3	9,9	8
9			17,6	17,9	17,8	17,1	16,1	14,8	13	10,8	9,6	9
10			15	15,3	15,3	15	14,4	13,7	12,2	10,3	9,3	10
11			13	13,3	13,3	13,1	13,2	12,2	11,5	9,8	8,8	11
12				11,7	11,7	11,5	11,8	11	10,8	9,4	8,4	12
14				9,4	9,3	9,6	9,4	9,3	9	8,4	7,6	14
16					7,9	7,9	7,7	7,8	7,6	7,6	7	16
18						6,6	6,5	6,6	6,5	6,4	6,3	18
20						5,7	5,8	5,6	5,5	5,4	5,4	20
22							5	4,8	4,7	4,5	4,5	22
24							4,2	4,1	4	3,8	3,8	24
26								3,6	3,5	3,3	3,3	26
28								3,1	3	2,8	2,8	28
30									2,6	2,5	2,5	30
32										2,1	2,1	32
34										1,8	1,8	34
36										1,6	1,6	36

m	10.2 Boom	13.6 Boom	17.2 Boom	20.5 Boom	23.9 Boom	27.3 Boom	30.7 Boom	34.2 Boom	37.6 Boom	40.0 Boom	m
	3	42,3	42,2	42,2	38,3	30,2	22,8				
3,5	42,3	42,3	41,3	38,1	30,2	23,3					3,5
4	42,3	41,6	39	37,1	30,2	23,7	18,8				4
4,5	40,2	38,8	36	33,8	30,2	23,9	19,1	14,7			4,5
5	36,8	35,5	33,4	31,5	30,1	23,7	19,1	14,9			5
6	31,4	31,5	29,7	28,5	26,7	21,9	18,4	14,9	11,7	10	6
7	24,6	25,1	24,7	23,9	22,5	20,1	17,1	14,4	11,6	10,1	7
8		20,6	20,9	20,4	19,2	18,1	15,9	13,7	11,3	9,9	8
9		17,2	17,5	17,5	16,8	15,8	14,8	13	10,8	9,6	9
10		14,7	15,1	15	14,7	14,2	13,5	12,2	10,3	9,3	10
11		12,8	13,1	13	12,8	13	12	11,5	9,8	8,8	11
12			11,5	11,5	11,5	11,5	10,8	10,6	9,4	8,4	12
14			9,2	9,1	9,4	9,2	9,1	8,8	8,4	7,6	14
16				7,8	7,8	7,6	7,7	7,6	7,4	7	16
18					6,5	6,5	6,4	6,4	6,2	6,2	18
20					5,6	5,6	5,5	5,4	5,3	5,3	20
22						4,9	4,7	4,6	4,5	4,5	22
24						4,2	4,1	4	3,8	3,8	24
26							3,6	3,5	3,3	3,3	26
28							3,1	3	2,8	2,8	28
30								2,6	2,5	2,5	30
32									2,1	2,1	32
34									1,8	1,8	34
36									1,6	1,6	36



COUNT ON US

LOAD CHART

LIEBHERR LTR1060

LOAD CHART



9.5M FLY JIB

m	10,2m			27,3m			30,7m			34,2m			37,6m			40m			m
	9,5m			9,5m			9,5m			9,5m			9,5m			9,5m			
	0°	20°	40°	0°	20°	40°	0°	20°	40°	0°	20°	40°	0°	20°	40°	0°	20°	40°	
3	7,9																		3
3,5	7,7																		3,5
4	7,4																		4
4,5	7,1			8,4															4,5
5	6,8	6,7		8,4															5
6	6,3	6,5		8,4			8,4												6
7	5,7	6,1	5,2	8,1			8,3			7,3									7
8	5,2	5,7	5,2	7,8	6,7		8,1			7,2			6,1			5,5			8
9	4,7	5,3	5,1	7,5	6,7		7,8	6,7		7,1			6,1			5,5			9
10	4,2	4,9	4,9	7,2	6,6	5,2	7,6	6,6		7	6,2		6			5,4			10
11	3,7	4,4	4,5	6,9	6,5	5,2	7,3	6,4		6,9	6,1		5,9			5,4			11
12	3,3	3,9	4,2	6,6	6,3	5,2	7	6,3	5,2	6,8	5,9		5,8	5,4		5,3	5,1		12
14	2,7	3,3	3,4	6,1	5,9	5,1	6,5	5,9	5,2	6,5	5,7	5,1	5,5	5,2	4,8	5	4,9	4,6	14
16	2	2,4	2,3	5,5	5,5	5	5,9	5,6	5	6,2	5,4	4,9	5,2	4,9	4,7	4,7	4,4	4,2	16
18				4,9	5,1	4,8	5,4	5,4	4,8	5,8	5,2	4,7	4,9	4,5	4,4	4,3	4,1	4	18
20				4,4	4,6	4,4	4,9	5	4,7	5,2	5	4,6	4,6	4,1	4,1	4	3,8	3,8	20
22				3,9	4,1	4,1	4,4	4,6	4,4	4,4	4,7	4,4	4,2	3,9	3,8	3,8	3,6	3,6	22
24				3,4	3,7	3,7	3,9	4,1	4,1	3,8	4	4,1	3,8	3,7	3,6	3,6	3,4	3,4	24
26				3,1	3,4	3,4	3,5	3,6	3,7	3,5	3,5	3,6	3,3	3,5	3,5	3,3	3,3	3,2	26
28				2,7	3,1		3,2	3,2	3,2	3,1	3,2	3,2	2,9	3,1	3,2	2,8	3	3,1	28
30				2,4	2,7		2,8	2,9		2,7	2,8	2,9	2,5	2,7	2,8	2,5	2,6	2,7	30
32				2	2,2		2,5	2,6		2,4	2,5	2,6	2,2	2,3	2,4	2,1	2,3	2,4	32
34				1,8			2,2	2,3		2,1	2,2		1,9	2	2,1	1,8	2	2	34
36							2			1,8	1,9		1,6	1,7		1,6	1,7	1,7	36
38										1,6	1,6		1,4	1,4		1,3	1,4		38
40										1,4			1,2	1,2		1,1	1,2		40
42													1			0,9	1		42
44													0,8			0,8	0,8		44
46																0,6			46

LIFTING CHART UP TO 4° GRADIENT & SID SLOPE

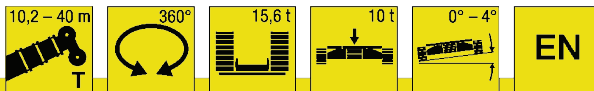

m	10,2 m				13,6 m				17 m				20,5 m				23,9 m				m
	0°	1,5°	2,5°	4°	0°	1,5°	2,5°	4°	0°	1,5°	2,5°	4°	0°	1,5°	2,5°	4°	0°	1,5°	2,5°	4°	
3	42,3	40,6	35,1	24	42,2	36,5	32,1	15,3	42,2	32,3	29,3	9,4	38,3	30,3	25,6	5,5	30,2	25,7			3
3,5	42,3	36,6	30,6	21,5	42,3	33,3	28,4	15,3	41,3	30,1	26,4	9,4	38,1	27,5	24,3	5,5	30,2	25,2	17,4	3,3	3,5
4	42,3	32,9	27	19,2	41,6	30,7	25,3	15,3	39	28	23,5	9,4	37,1	25,4	22,7	5,6	30,2	23,7	17,4	3,3	4
4,5	40,2	29,9	24,1	17,3	38,8	28,3	22,7	15	36	26,3	21,2	9,4	33,8	24,2	20,5	5,6	30,2	22,5	17,4	3,3	4,5
5	36,8	28	21,7	15,7	35,5	26,8	20,5	14	33,4	25	19,2	9,4	31,5	23	18,6	5,7	30,1	21,5	17,2	3,3	5
6	31,4	24,3	18	13,2	31,5	23,6	17	11,9	29,7	22,5	16	9,4	28,5	21,2	15,7	5,9	26,7	19,7	14,6	3,3	6
7	24,6	20,2	15,4	11,4	25,1	19,9	14,5	10,3	24,7	19,2	13,6	9,1	23,9	19,3	13,4	6,1	22,5	17,8	12,8	3,3	7
8					20,6	17,1	12,5	8,9	20,9	16,5	11,8	8,1	20,4	16,8	11,7	6,4	19,2	15,6	11,1	3,4	8
9					17,2	14,9	10,9	7,8	17,5	14,3	10,3	7,1	17,5	14,5	10,4	6,6	16,8	13,8	9,7	3,5	9
10					14,7	13,2	9,7	7	15,1	12,6	9,1	6,4	15	12,7	9,2	5,9	14,7	12	8,5	3,8	10
11					12,8	10,7	8,8	6,5	13,1	11,1	8	5,7	13	11,2	8,1	5,3	12,8	11,1	7,6	4	11
12									11,5	10	7,2	5,2	11,5	10	7,3	5	11,5	9,9	6,8	4,1	12
14									9,2	8,1	6	4,2	9,1	8,4	6	4	9,4	7,9	5,5	3,5	14
16													7,8	7	5	3,4	7,8	6,5	4,4	3	16
18																	6,5	5,4	3,6	2,5	18
20																	5,6	4,5	3,1	2,1	20

LOAD CHART

LIEBHERR LTR1060

LIFTING HEIGHTS

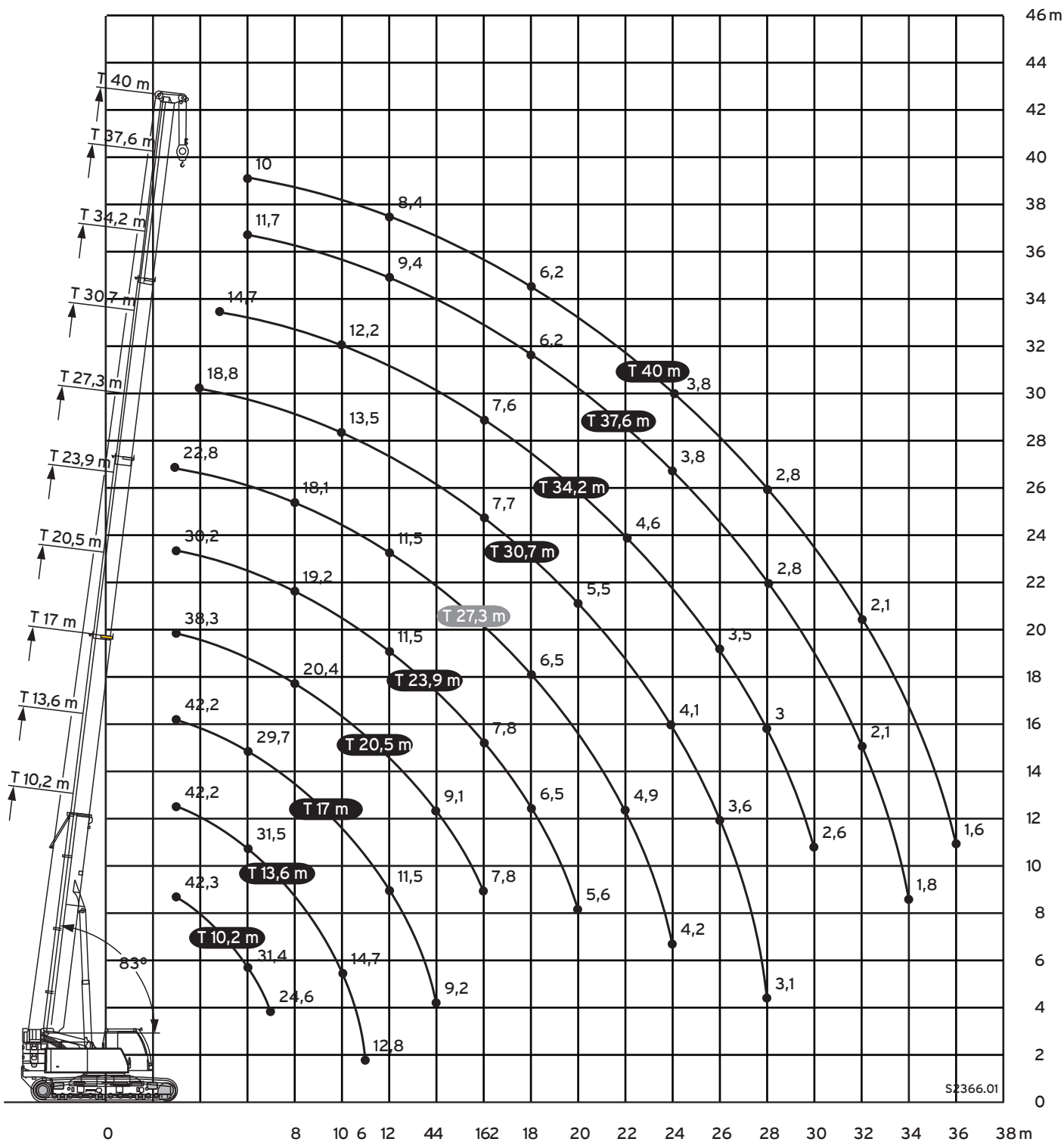



SPECIALISED EQUIPMENT HIRE SOLUTIONS

Branch Locations

NSW/ACT

Unit 4, 4 Dupas Street,
Smithfield, NSW 2164
nswsales@prestonhire.com.au

NSW

56 Sandringham Place,
Thornton, NSW, 2322
nswsales@prestonhire.com.au

QLD

83 Parramatta Road,
Underwood, QLD 4119
qldsales@prestonhire.com.au

VIC/TAS

38 Sunline Dr,
Truganina, VIC 3029
vicsales@prestonhire.com.au

WA/NT

Unit 2,8 Hunt Street,
Malaga, WA 6090
wasales@prestonhire.com.au

SA

102 Cormack Road,
Wingfield, SA 5013
sasales@prestonhire.com.au

**Preston Hire available across Oceania*



COUNT ON US

1800 440 550 | prestonhire.com.au